

## Especificaciones del producto

### Bomba de sumidero sumergible serie ELV-W con control OilTector®

ELV250W 1/3 hp

ELV280W 1/2 hp

ELV290W 3/4 hp

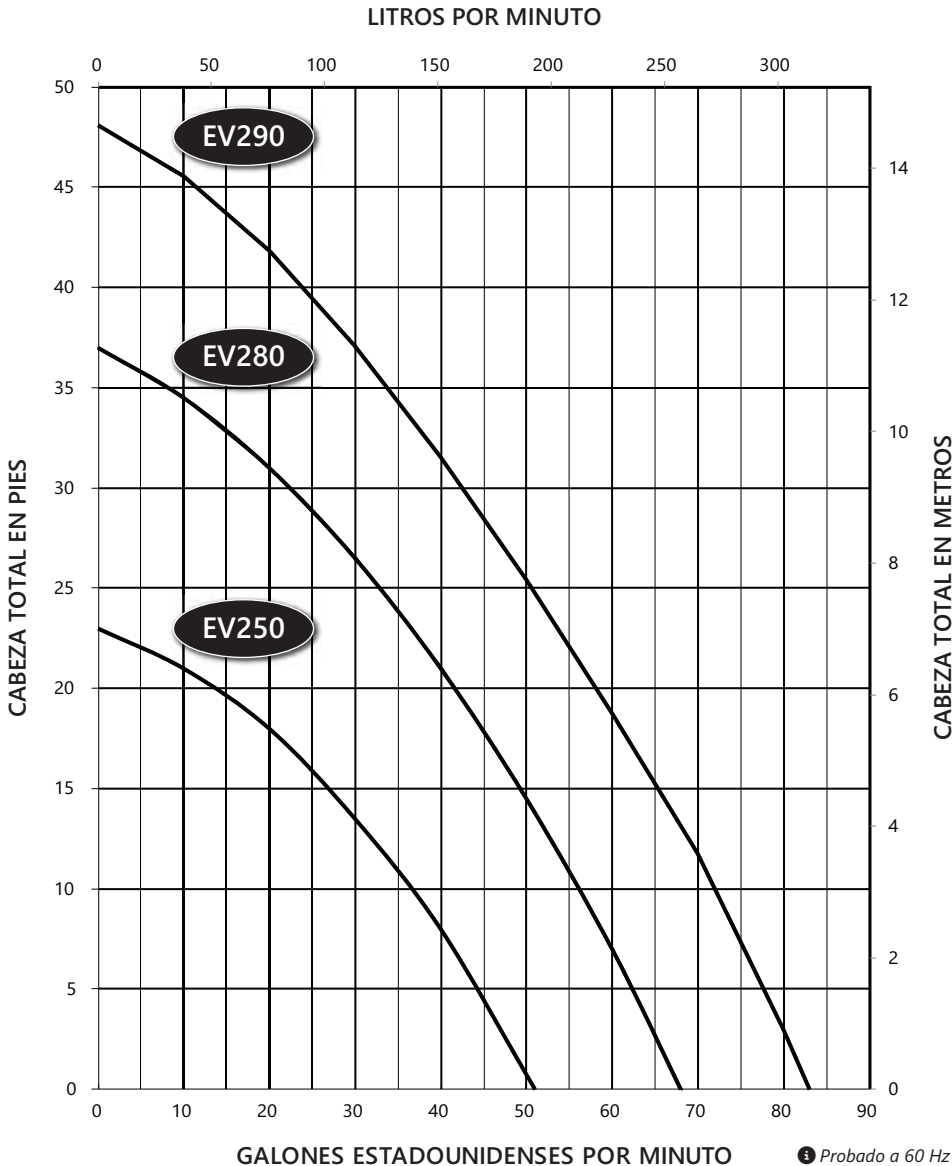

## Serie ELV-W Datos dimensionales

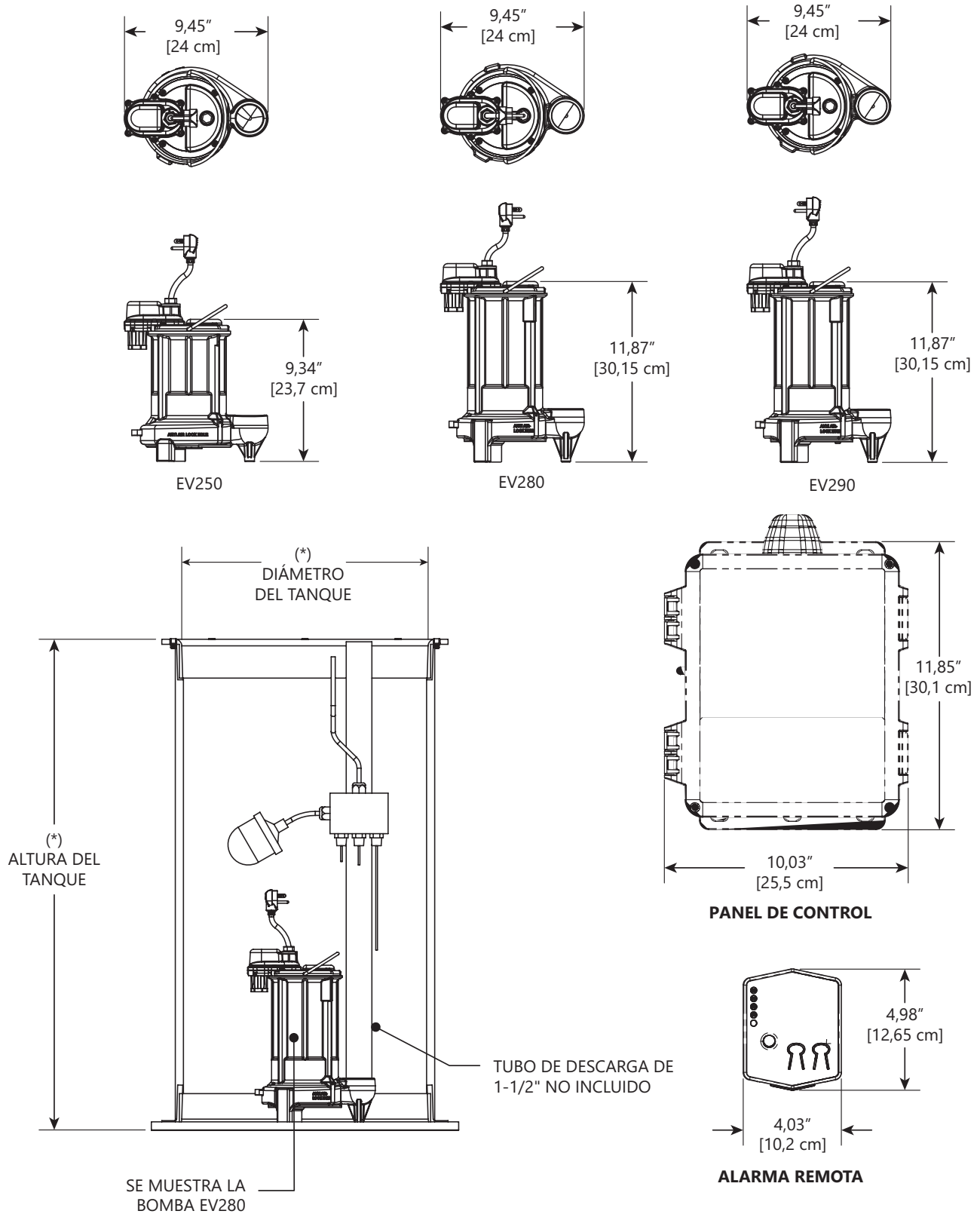

## SENSOR DE NIVEL PREESTABLECIDO

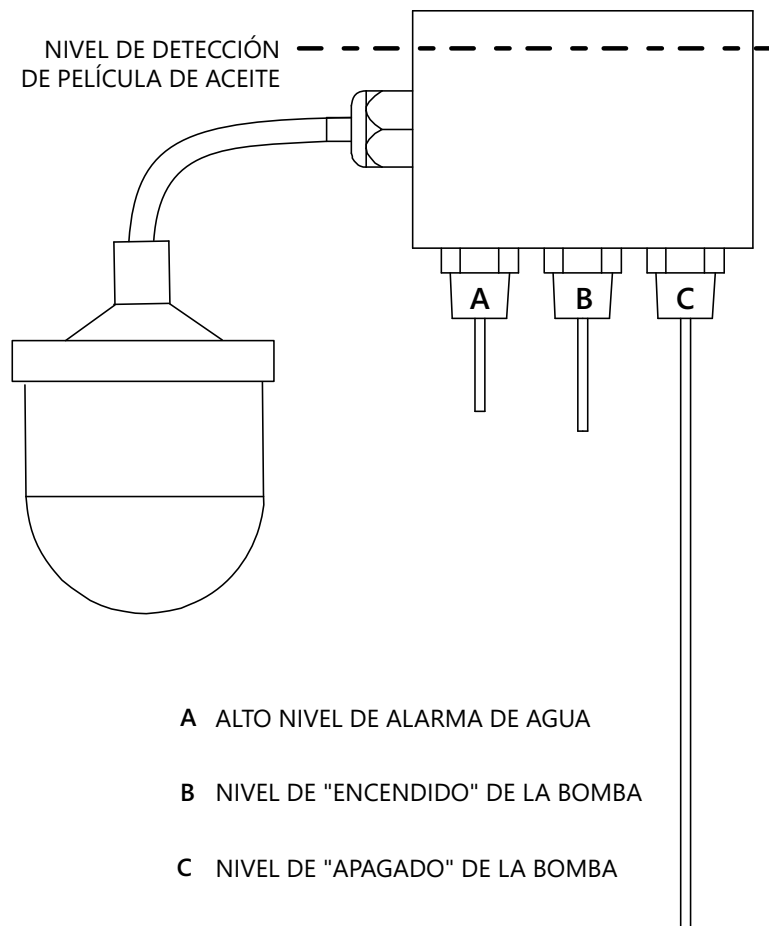

## Serie ELV-W Datos eléctricos

MODELO	CABALLOS DE FUERZA	VOLTAJE	FASE	AMPERAJE DE CARGA COMPLETA	AMPERAJE DE ROTOR BLOQUEADO	TEMPERATURA DE SOBRECARGA TÉRMICA	CLASE DE BOBINADOS DEL ESTATOR	LONGITUD DEL CABLE [PIES]	DESCARGA	AUTOMÁTICO
ELV250W	1/3	115	1	5,2	8	105 °C / 221 °F	B	25	1-1/2"	SÍ CON CONTROL
ELV250W-06	1/3	115	1	5,2	8	105 °C / 221 °F	B	6	1-1/2"	SÍ CON CONTROL
ELV280W	1/2	115	1	8,0	23	105 °C / 221 °F	B	25	1-1/2"	SÍ CON CONTROL
ELV280W-06	1/2	115	1	8,0	23	105 °C / 221 °F	B	6	1-1/2"	SÍ CON CONTROL
ELV280HVV	1/2	208-230	1	4,0	12,5	105 °C / 221 °F	B	25	1-1/2"	SÍ CON CONTROL
ELV280HVV-06	1/2	208-230	1	4,0	12,5	105 °C / 221 °F	B	6	1-1/2"	SÍ CON CONTROL
ELV290W	3/4	115	1	10,4	24	120 °C / 248 °F	B	25	1-1/2"	SÍ CON CONTROL
ELV290W-06	3/4	115	1	10,4	24	120 °C / 248 °F	B	6	1-1/2"	SÍ CON CONTROL
ELV290HVV	3/4	208-230	1	5,3	13	105 °C / 221 °F	B	25	1-1/2"	SÍ CON CONTROL
ELV290HVV-06	3/4	208-230	1	5,3	13	105 °C / 221 °F	B	6	1-1/2"	SÍ CON CONTROL

## Serie ELV-W Datos técnicos

SISTEMA	TAMAÑO MÍN. DEL SUMIDERO	Ø18" X 30"
	PANEL DE CONTROL	GABINETE TIPO 4X
	ALARMA	GABINETE TIPO 1
	PESO	
	ELV250W	18,1 KG / 40 LIBRAS
	ELV280W / ELV280HVW	20,9 KG / 46 LIBRAS
	ELV290W / ELV290HVW	21,3 KG / 47 LIBRAS
BOMBA	IMPULSOR	POLÍMERO DISEÑADO TIPO VÓRTICE
	MANEJO DE SÓLIDOS	
	EV250	1/2"
	EV280, EV280HV, EV290, EV290HV	3/4"
	PINTURA	CAPA PULVERIZADA
	TEMPERATURA MÁXIMA DE LÍQUIDO	60 °C / 140 °F
	TEMPERATURA MÁXIMA DEL ESTATOR	CLASE B 130 °C / 266 °F
	SOBRECARGA TÉRMICA	
	EV250, EV280, EV280HV, EV290HV	105 °C / 221 °F
	EV290	120 °C / 248 °F
	CARCASA DEL MOTOR/ VOLUTA	CLASE 25 HIERRO FUNDIDO
	EJE	ACERO INOXIDABLE
	HARDWARE	ACERO INOXIDABLE
	JUNTAS TÓRICAS	BUNA-N
	SELLO DE EJE	
	EV250	DOBLE LABIO DISEÑADO CON RESORTES DE ACERO INOXIDABLE
	EV280, EV280HV, EV290, EV290HV	CARBONO CERÁMICA
	PESO	
	EV250	10,4 KG / 23 LIBRAS
	EV280, EV280HV, EV290, EV290HV	13,6 KG / 30 LIBRAS
CERTIFICACIONES DE LA BOMBA	SSPMA, cCSAus (SOLO MODELOS DE 60 HZ)	

## **Serie ELV-W Especificaciones**

---

### **1.01 GENERAL**

El contratista debe proporcionar mano de obra, material, equipo y gastos varios necesarios para proporcionar \_\_\_\_\_ (CANT.) bombas centrífugas tal como se especifica en este documento. Los modelos de bomba indicados en estas especificaciones son bombas monofásicas serie ELV-W. La bomba provista para esta aplicación debe ser modelo \_\_\_\_\_ conforme la fabricación de Liberty Pumps.

### **2.01 CONDICIONES DE FUNCIONAMIENTO**

Cada bomba sumergible debe tener una potencia nominal de \_\_\_\_\_ hp, \_\_\_\_\_ voltios, monofásico, 60 Hz, 3450 RPM. La unidad debe producir \_\_\_\_\_ GPM a \_\_\_\_\_ pies de la altura dinámica total.

La bomba sumergible debe ser capaz de manejar aguas con \_\_\_\_\_ capacidad de manejo de sólidos. La bomba sumergible debe tener una altura de cierre de \_\_\_\_\_ pies y un flujo máximo de \_\_\_\_\_ GPM a 5 pies de la altura dinámica total.

La bomba manual está conectada a un control que tiene la capacidad de evitar que se bombee aceite desde la cámara. Esta misma unidad de control activará una alarma cuando se detecte una "película" de aceite o cuando exista una condición de alto nivel de agua. El sistema continuará monitoreando y eliminando el agua de la cámara incluso aunque se detectara una condición de aceite.

### **3.01 CONSTRUCCIÓN**

Cada bomba de sumidero centrífuga debe ser igual a las bombas  certificadas de la serie ELV-W conforme la fabricación de Liberty Pumps, Bergen NY. Las piezas fundidas deben fabricarse con hierro fundido clase 25. La carcasa del motor debe estar llena de aceite para disipar el calor. Los motores llenos de aire no deben considerarse iguales, ya que no disipan adecuadamente el calor del motor. Todas las piezas de acoplamiento deben mecanizarse y sellarse con una junta tórica Buna-N. Toda la tornillería expuesta al líquido debe ser de acero inoxidable. El motor debe estar protegido en la parte superior con una placa sellada de entrada de cable con pernos moldeados para conducir la electricidad, con lo cual se elimina la capacidad del agua de ingresar internamente por el cable. El motor debe estar protegido en la parte inferior con un sello de carbono/cerámica unificado con carcasas de acero inoxidable y resorte, o un sello de borde doble diseñado con resortes de acero inoxidable. La bomba debe estar provista de una manija de acero inoxidable.

### **4.01 CABLE DE ALIMENTACIÓN ELÉCTRICA**

La bomba sumergible se suministrará con un cable de alimentación multiconductor de 6 o 25 pies de longitud. Debe ser del tipo AMARILLO o NEGRO, UL 16/3 SJEOOW 300V 105 °C, apto para exposición continua al líquido bombeado. El cable de alimentación debe dimensionarse para los amperios de carga completa clasificados de la bomba de acuerdo con el National Electric Code. El cable de alimentación no debe introducirse directamente en la carcasa del motor, sino que conducirá electricidad al motor por medio de un conjunto de placa de fijación de compresión hermético con pernos moldeados para conducir la electricidad. Esto eliminará la capacidad del agua para ingresar internamente por el cable mediante un cable dañado o absorbente.

### **5.01 MOTORES**

Los motores monofásicos deben estar llenos de aceite, deben tener capacitador de arranque, diseño clase B con aislamiento NEMA B clasificado para servicio continuo. Dado que los motores llenos de aire no son capaces de disipar calor, no se considerarán iguales. En la carga máxima, la temperatura del bobinado no debe superar los 135 °C sin estar sumergido. Los motores monofásicos deben tener un interruptor integral de sobrecarga térmica en los bobinados que protegen el motor.

## **6.01 RODAMIENTOS Y EJE**

---

Se requerirá un rodamiento de esfera superior e inferior. Tanto el rodamiento superior como el inferior deben ser un rodamiento de esfera/carrera de fila única. Ambos rodamientos deben estar lubricados permanentemente con el aceite que llena la carcasa del motor. El eje del motor debe fabricarse de acero inoxidable serie 300 o 400.

## **7.01 SELLOS**

---

La bomba debe tener un sello de carbono/cerámica unificado con carcasas de acero inoxidable y resorte, o un sello de borde doble diseñado con resortes de acero inoxidable. La interfaz de la placa/carcasa del motor se debe sellar con una junta tórica Buna-N.

## **8.01 IMPULSOR**

---

El impulsor debe ser de tipo vórtice, fabricado con un polímero diseñado, con hélices de bombeo en la cubierta posterior para mantener los desechos lejos del área del sello. Se debe enroscar en el eje del motor.

## **9.01 CONTROLES**

---

La unidad de control tiene tres sondas y un interruptor de esfera flotante. La bomba se activará cuando la sonda central entre en contacto con el agua y permanecerá encendida hasta que la primera sonda más larga ya no esté en contacto con el agua. Se activa una alarma de nivel alto de agua cuando la tercera sonda, o la más corta, entra en contacto con el agua. El sistema ignorará una pequeña película de aceite, no obstante, se detectarán mayores volúmenes de aceite cuando la sonda de la alarma no detecte agua y se active la esfera flotante. El sistema continuará funcionando, eliminando agua, no aceite, de la cámara incluso cuando se haya detectado aceite.

## **10.01 ALARMA**

---

La alarma es un panel de alarma nominal para interiores, alimentado por una toma de pared estándar de 120 VCA. El LED de encendido verde se ilumina cuando se enciende. El panel de alarma está equipado con una indicación de alarma audible y visual para eventos de alarma de alto nivel de aceite, agua alta y problemas. Un sensor de nivel preestablecido está conectado al panel de control desde el área de monitoreo y los contactos auxiliares del panel de control están conectados al bloque de terminales en el panel de alarma. Una batería de 9 voltios (no incluida) proporciona respaldo de batería durante los cortes de energía. Los contactos auxiliares pueden conectarse a sistemas de automatización de edificios y marcadores telefónicos.

## **11.01 PINTURA**

---

El exterior de la pieza fundida debe estar protegido con pintura pulverizada.

## **12.01 SOPORTE**

---

La bomba debe tener patas de soporte de hierro fundido que le permitan ser una unidad independiente.

## **13.01 SERVICIO**

---

Los componentes necesarios para la reparación de la bomba se enviarán dentro de un período de 24 horas.

## 14.01 PRUEBAS

La bomba debe tener una verificación de continuidad a tierra y la cámara del motor debe estar test de presión para probar la integridad eléctrica, el contenido de humedad y los defectos de aislamiento. La carcasa del motor y la voluta deben presurizarse y se realizará una prueba de deterioro de fugas de aire para garantizar la integridad de la carcasa del motor. La bomba debe ser monitoreada para verificar el voltaje de operación y la corriente, y verificar si hay ruido u otra falla.

## 15.01 CONTROL DE CALIDAD

La bomba debe fabricarse en una instalación certificada con la norma ISO 9001.

## 16.01 GARANTÍA

La garantía limitada estándar será de 3 años.